

MINISTERSTWO INFRASTRUKTURY
MINISTRY OF INFRASTRUCTURE
ul. Chałubińskiego 4/6, PL-00-928 Warszawa



ZAWIADOMIENIE
COMMUNICATION

dotyczące: UDZIELENIA HOMOLOGACJI
concerning: APPROVAL GRANTED



typu światła bocznego pozycyjnego oznaczonego SM1 na podstawie **Regulaminu EKG nr 91.**
of a type of side-marker lamp marked SM1 pursuant to ECE Regulation No. 91.

Nr homologacji: **E20-91R-000742**
Approval No.:

Nr rozszerzenia: -
Extension No.:

- 1 Nazwa handlowa lub marka światła bocznego pozycyjnego: **WAŚ**
Trade name or mark of the side-marking lamp:
- 2 Oznakowanie typu światła bocznego pozycyjnego przez wytwórcę: **W45**
Manufacturer's name for the type of side-marker lamp:
- 3 Nazwa i adres wytwórcy: **Przedsiębiorstwo Tworzyw Sztucznych "WAŚ" Józef i Leszek Waś S.J.
ul. Stalowa 7, 9 Godzikowice
55-200 Oława, POLSKA**
Manufacturer's name and address:
- 4 Nazwa i adres przedstawiciela wytwórcy (o ile występuje): **nie dotyczy**
If applicable, name and address of manufacturer's representative: N/A
- 5 Data przedstawienia do homologacji: **10.12.2007**
Submitted for approval on:
- 6 Placówka techniczna odpowiedzialna za przeprowadzanie badań homologacyjnych: **INSTYTUT TRANSPORTU SAMOCHODOWEGO
ul. Jagiellońska 80
03-301 Warszawa**
Technical service responsible for conducting approval tests:
- 7 Data sprawozdania z badań: **14.01.2008**
Date of test report:
- 8 Numer sprawozdania z badań: **1227/ZOE/07**
Number of test report:
- 9 Skrótowy opis: **żółta samochodowa
amber**
Concise description:

Barwa źródła światła:
Colour of light emitted:
- Liczba i kategoria żarówek: **2 × LED 12V 0,4W / 24V 0,8W**
Number and category(ies) of filament lamp(s):

- | | | |
|----|---|--|
| | Moduł źródła światła:
Light source module: | nie
no |
| | Kod identyfikacyjny modułu źródła światła:
Light source module specific identification code: | nie dotyczy
N/A |
| | Geometryczne warunki instalowania i ich warianty (jeżeli występują):
<i>Geometrical conditions of installation and relating variations, if any:</i> | wg rysunku
according to the drawing |
| 10 | Położenie znaku homologacji:
<i>Position of approval mark:</i> | na kloszu
on the lens |
| 11 | Powód (powody) rozszerzenia:
<i>Reason(s) for the extension (if applicable):</i> | nie dotyczy
N/A |
| 12 | Homologacji:
<i>Approval:</i> | udzielono
granted |
| 13 | Miejscowość:
<i>Place:</i> | PL 00-928 Warszawa |
| 14 | Data:
<i>Date:</i> | Z upoważnienia
MINISTRA INFRASTRUKTURY 2008-02-07 |
| 15 | Podpis:
<i>Signature:</i> | 
Bogdan Oleksiak
Zastępca Dyrektora
Departamentu Transportu Drogowego |
| 16 | Następujące dokumenty noszące numer homologacji przedstawiony powyżej, mogą być uzyskane na prośbę:
<i>The following documents, bearing the approval number shown above, are available on request:</i> |  |
| | 1. Opis techniczny z rysunkiem
<i>Technical description with drawing</i> | |
| | 2. Sprawozdanie z badań homologacyjnych nr:
<i>Test report No:</i> | 1227/ZOE/07 |

MINISTERSTWO INFRASTRUKTURY
MINISTRY OF INFRASTRUCTURE
ul. Chałubińskiego 4/6, PL-00-928 Warszawa

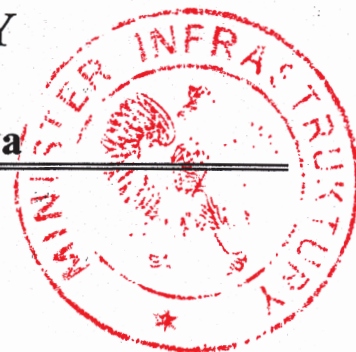

ZAWIADOMIENIE
COMMUNICATION

dotyczące: ROZSZERZENIA HOMOLOGACJI
concerning: APPROVAL EXTENDED

typu urządzenia odblaskowego na podstawie **Regulaminu EKG nr 3.**
of a type of retro-reflecting device pursuant to ECE Regulation No. 3.

Nr homologacji: **E20-3R-020740**
Approval No.:

Nr rozszerzenia: **2**
Extension No.:

- | | | |
|---|--|---|
| 1 | Nazwa handlowa lub marka urządzenia:
<i>Trade name or mark of the device:</i> | WAŚ |
| 2 | Oznakowanie typu urządzenia przez wytwórcę:
<i>Manufacturer's name for the type of device:</i> | W45 |
| 3 | Nazwa i adres wytwórcy:
<i>Manufacturer's name and address:</i> | Przetwórstwo Tworzyw Sztucznych
„WAŚ” Józef i Leszek Waś Sp. J.
Godzikowice, ul. Stalowa 7, 9
55-200 Olawa, Polska |
| 4 | Nazwa i adres przedstawiciela wytwórcy (o ile występuje):
<i>If applicable, name and address of manufacturer's representative:</i> | nie dotyczy
<i>N/A</i> |
| 5 | Data przedstawienia do homologacji:
<i>Submitted for approval on:</i> | 10.12.2007 |
| 6 | Placówka techniczna odpowiedzialna
za przeprowadzanie badań homologacyjnych:
<i>Technical service responsible for conducting
approval tests:</i> | INSTYTUT TRANSPORTU
SAMOCHODOWEGO
ul. Jagiellońska 80
03-301 Warszawa |
| 7 | Data sprawozdania z badań:
<i>Date of test report:</i> | 14.01.2008 |
| 8 | Numer sprawozdania z badań:
<i>Number of test report:</i> | 1227/ZOE/07 |
| 9 | Skrótowy opis:
<i>Concise description:</i> | (klasa IA)
(class IA) |
| | Samodzielnie / jako część zestawu urządzeń:
<i>In isolation / part of assembly of device:</i> | Część zestawu urządzeń
Part of an assembly of devices |

Barwa światła: **żółta samochodowa**
Color of light emitted: **amber**

Montowane jako część lampy, która jest
zintegrowana z nadwoziem pojazdu: **nie**
Installation as an integral part of a lamp
which is integrated into body of vehicle: **no**

Geometra instalowania i jej modyfikacje, jeżeli występują: **wg rys. homolog.**
Geometrical conditions of installation and relating variations
if any: **according to the drawing**

10 Położenie znaku homologacji: **na powierzchni odbijającej światło**
Position of approval mark: **on the retroreflective surface**

11 Powód (powody) rozszerzenia: **zmiana barwy**
Reason(s) for the extension (if applicable): **change of colour**

12 Homologację: **rozszerzono**
Approval: **extended**

13 Miejscowość: **PL 00-928 Warszawa**
Place:

14 Data: **2008-02-01**
Date:

15 Podpis:
Signature:

Z upoważnienia
MINISTRA INFRASTRUKTURY
Bogdan Oleksiak
Zastępca Dyrektora
Departamentu Transportu Drogowego



16 Następujące dokumenty noszące numer homologacji przedstawiony powyżej, mogą być
uzyskane na prośbę:

The following documents, bearing the approval number shown above, are available on request:

1. Opis techniczny z rysunkiem
Technical description with drawing
2. Sprawozdanie z badań homologacyjnych nr: **1227/ZOE/07**
Test report No:

LAMPA ZESPOLONA POZYCYJNA BOCZNA
typu W45 12V, 24V
OZNACZENIE KRAWĘDZI POWIERZCHNI ŚWIETLNYCH ZGODNIE
Z REG. NR 48 EKG

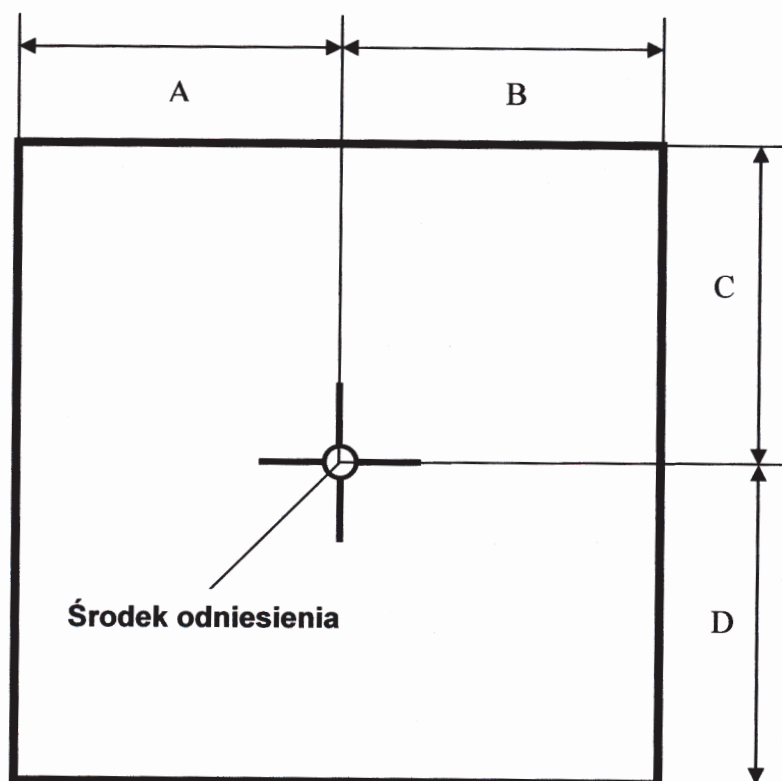

Światło	A w lewo [mm]	B w prawo [mm]	C w górę [mm]	D w dół [mm]
boczne pozycyjne	2	2	3	3

OPIS TECHNICZNY
TECHNICAL DESCRIPTION

PRODUCENT: Przetwórstwo Tworzyw Sztucznych „WAŚ” Józef i Leszek Waś
PRODUCER: Sp. J. Godzikowice ul. Stalowa 7, 9, 55-200 Oława

WYRÓB: LAMPA POZYCYJNA BOCZNA ZESPOLONA
ARTICLE: SIDE MARKER LAMP ASSEMBLY

OZNACZENIE TYPU: W 45
TYPE MARKING: W 45

E20 3R 020740
EXT. 2
E20 91R 000742

ŚWIATŁA: - urządzenie odblaskowe - IA
- boczne pozycyjne - SM1

LAMPS: - retroreflecting device - IA
- side marker - SM1

MATERIAŁY:

KORPUS : - ABS biały lub czarny

KLOSZ: - PMMA barwy żółtej samochodowej

UKŁAD ELEKTRONICZNY Z ELEKTROLUMINESCENCYJNYM
ŹRÓDŁEM ŚWIATŁA

USZCZELNIENIE – masa plastyczna

PRZEWODY DOPROWADZAJĄCE PRĄD

Lampa jest produkowana w dwóch wersjach mocowania określonych na rysunku homologacyjnym

MATERIALS:

BODY : - ABS white or black

LENS: - PMMA colour amber

ELECTRONIC DEVICE WITH ELECTROLUMINESCENT LIGHT SOURCE
PLASTIC GASKET

LEADS

Lamp is produced in two mounting versions show on the type approval drawings

ŹRÓDŁA ŚWIATŁA: ELEKTROLUMINESCENCYJNE 12V 0,4W i 24V
0,8W (POŁĄCZONE SZEREGOWO)

LIGHT SOURCES: ELECTROLUMINESCENT 12V 0,4W i 24V 0,8W
(CONNECTED IN SERIES)

NINIEJSZY OPIS JEST CZĘŚCIĄ WNIOSKU O HOMOLOGACJĘ

THIS DESCRIPTION IS A PART OF THE APPLICATION FOR APPROVAL

LAMPA ZESPOLONA BOCZNA POZYCYJNA TYPU W-45
SIDE MARKER LAMP ASSEMBLY TYPE W-45

WERSJA MOCOWANIA I
MOUNTING VERSION I

PRZETWORSTWO TWORZYW SZTUCZNYCH
 JOZEF I LESZEK WĄS
 SPÓŁKA JAWNA
 Godzikowice, ul. Stalowa 7, 9
 55-200 O Ł A W A
 tel. (071)313 95 18, tel./fax (071)313 35 52
 Regon 931951967, NIP 912-16-54-900

ŚRODEK ODNIESIENIA
CENTRE OF THE REFERENCE

ŚWIATŁO BOCZNE POZYCYJNE
SIDE MARKER LAMP

URZADZENIE ODBLASKOWE
RETROREFLECTING DEVICE

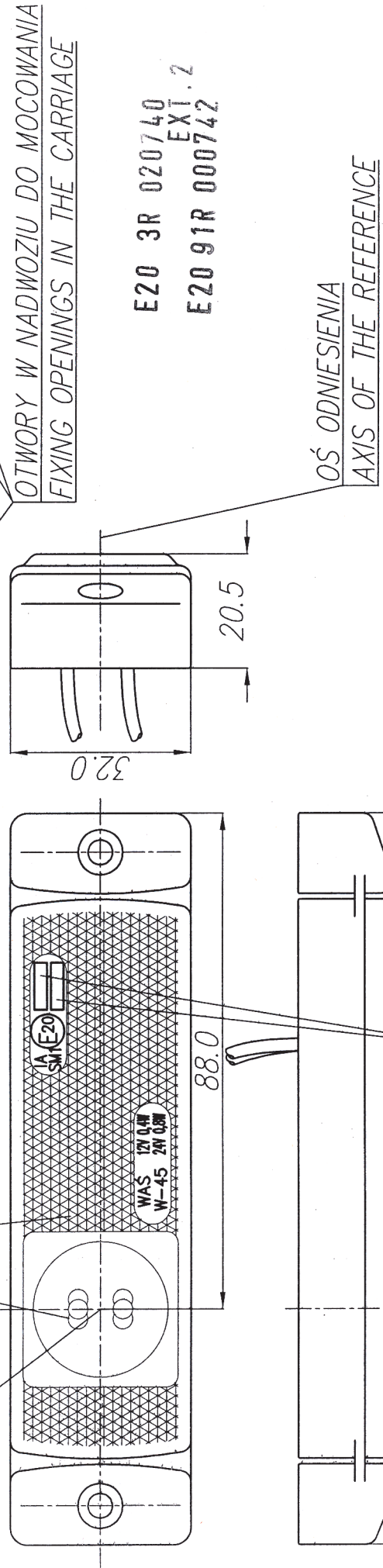

E20 3R 020740
 EXT. 2
 E20 91R 000742

OŚ ODNIESIENIA
AXIS OF THE REFERENCE

MIEJSCA NA NUMERY HOMOLOGACJI
PLACES FOR THE APPROVAL NUMBERS

ŹRÓDŁO ŚWIATŁA: ELEKTROLUMINESCENCYJNE
LIGHT SOURCE ELECTROLUMINESCENT

NINIEJSZY RYSUNEK JEST CZĘŚCIĄ WNIOSKU O HOMOLOGACJĘ
 THIS DRAWING IS A PART OF THE APPLICATION FOR APPROVAL

GODZIKOWICE, 9.12.2007

PRZETWÓRSTWO TWORZYW SZTUCZNYCH
JÓZEF I LESZEK WAŚ
 SPÓŁKA JAWNA
 Godzikowice, ul. Stalowa 7, 9
 55-200 O.Ł.A.W.A.
 tel. (071)313 95 18, tel./fax (071)313 35 52
 Regon 924651467 NIP 012-16-54-900

LAMPA ZESPOLONA BOCZNA POZYCYJNA TYPU W-45
SIDE MARKER LAMP ASSEMBLY TYPE W-45

WERSJA MOCOWANIA II
MOUNTING VERSION II

WIESZAK
HOLDER

URZADZENIE ODBLASKOWE
RETROREFLECTING DEVICE

ŚWIATŁO BOCZNE POZYCYJNE
SIDE MARKER LAMP

ŚRODEK ODNIESIENIA
CENTRE OF THE REFERENCE

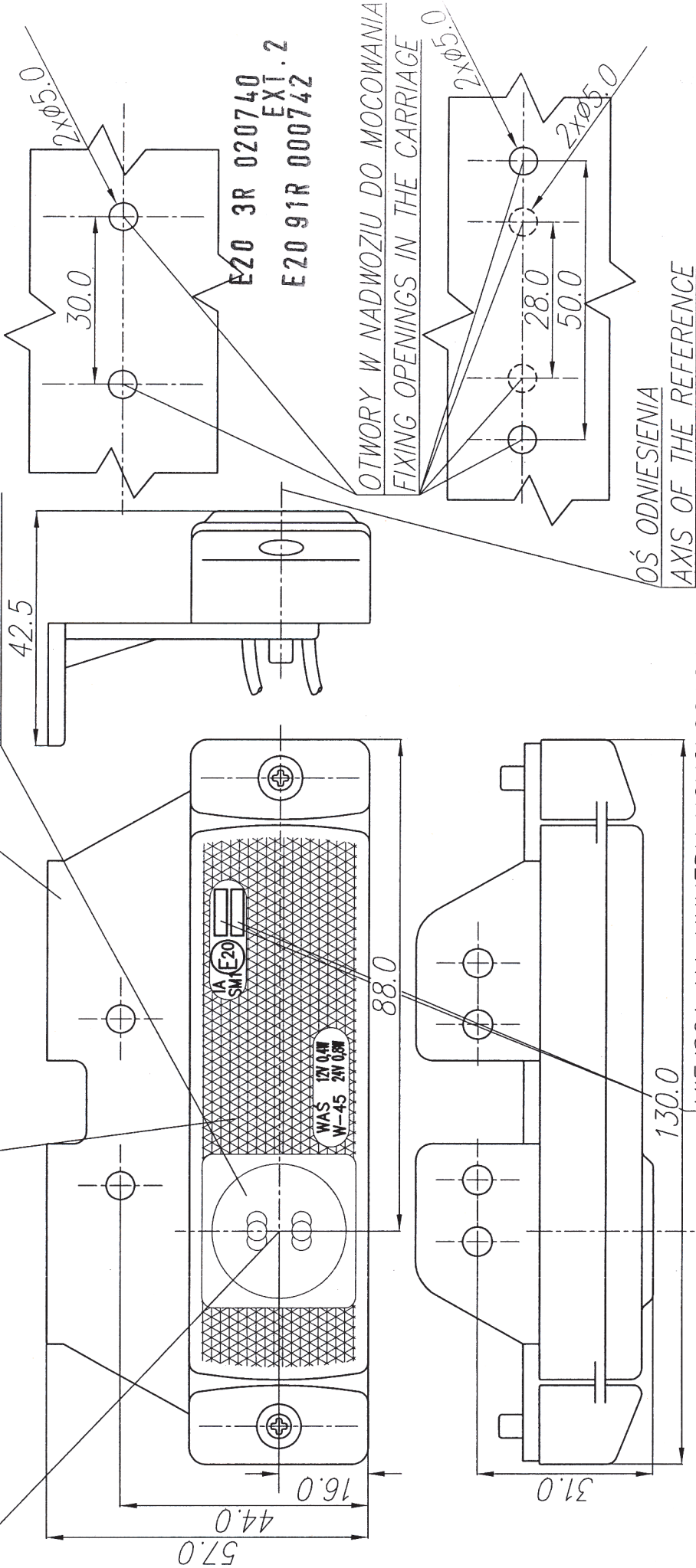

MIEJSCA NA NUMERY HOMOLOGACJI
PLACES FOR THE APPROVAL NUMBERS

ŹRÓDŁO ŚWIATŁA: ELEKTROLUMINESCENCYJNE
LIGHT SOURCE ELECTROLUMINESCENT

NINIEJSZY RYSUNEK JEST CZĘŚCIĄ WNIOSKU O HOMOLOGACJĘ
THIS DRAWING IS A PART OF THE APPLICATION FOR APPROVAL

GODZIKOWICE, 9.12.2007